

www.pipera.it

Proposta di materiali utili ai fini di un consiglio orientativo ragionato in base alle caratteristiche dello student\*.

Lo scopo dei seguenti materiali è supportare i docenti a formulare delle descrizioni narrative dei propri student\* sulla base di punti di forza e specificità, con particolare riferimento a:

- Intelligenze Multiple (Linguistica, Logico - Matematica, Visuo - Spaziale, Musicale, Corporeo - Cinestetica, Interpersonale, Intrapersonale).
- Stile di analisi dello stimolo Analitico o Globale.

Le seguenti indicazioni non hanno valore diagnostico e non precludono alcuna possibilità di scelta, in quanto possono essere utili anche a orientare i ragazz\* nella formulazione di un metodo di studio e analisi della realtà più aderente alle loro peculiarità.

ALUNN\*: \_\_\_\_\_ CLASSE: \_\_\_\_\_ PLESSO \_\_\_\_\_ DATA: \_\_\_\_\_

#### LE INTELLIGENZE MULTIPLE: TEST (CONTENUTO ABILITÀ)

##### BLOCCO 1: INTELLIGENZA LINGUISTICA

Mi piace leggere	<i>Poco</i>	<i>Abbastanza</i>	<i>Molto</i>
Mi esprimo bene attraverso la parola	<i>Poco</i>	<i>Abbastanza</i>	<i>Molto</i>
Imparo facilmente poesie a memoria	<i>Poco</i>	<i>Abbastanza</i>	<i>Molto</i>
Mi piace raccontare storie, esperienze, barzellette, etc.	<i>Poco</i>	<i>Abbastanza</i>	<i>Molto</i>
Mi piace conoscere il significato di parole nuove	<i>Poco</i>	<i>Abbastanza</i>	<i>Molto</i>
Mi piace scrivere storie racconti, poesie	<i>Poco</i>	<i>Abbastanza</i>	<i>Molto</i>
Mi piacciono i giochi basati sulle parole (es. cruciverba)	<i>Poco</i>	<i>Abbastanza</i>	<i>Molto</i>
Mi piace esprimermi e parlare in presenza di più persone	<i>Poco</i>	<i>Abbastanza</i>	<i>Molto</i>
Mi piace andare in libreria o in biblioteca	<i>Poco</i>	<i>Abbastanza</i>	<i>Molto</i>
A scuola vado bene in italiano	<i>Poco</i>	<i>Abbastanza</i>	<i>Molto</i>
Quando leggo un libro mi concentro di più sulle parole scritte che sulle figure	<i>Poco</i>	<i>Abbastanza</i>	<i>Molto</i>

##### BLOCCO 2: INTELLIGENZA LOGICO-MATEMATICA

Mi piace la matematica	<i>Poco</i>	<i>Abbastanza</i>	<i>Molto</i>
Mi piacciono i quiz e i giochi di logica	<i>Poco</i>	<i>Abbastanza</i>	<i>Molto</i>



Mi piace lavorare al computer	<i>Poco</i>	<i>Abbastanza</i>	<i>Molto</i>
Mi piacciono le scienze	<i>Poco</i>	<i>Abbastanza</i>	<i>Molto</i>
Mi piace capire come funzionano le cose	<i>Poco</i>	<i>Abbastanza</i>	<i>Molto</i>
Mi piace fare calcoli, anche a mente	<i>Poco</i>	<i>Abbastanza</i>	<i>Molto</i>
Mi piacciono film o libri gialli e cerco di capire che è l'assassino	<i>Poco</i>	<i>Abbastanza</i>	<i>Molto</i>
Sono brav* risolvere problemi e nel ragionamento	<i>Poco</i>	<i>Abbastanza</i>	<i>Molto</i>
Mi piace giocare a scacchi dama o altri giochi di strategia	<i>Poco</i>	<i>Abbastanza</i>	<i>Molto</i>
Vorrei fare un lavoro che ha a che fare con i numeri o con le materie scientifiche	<i>Poco</i>	<i>Abbastanza</i>	<i>Molto</i>
Mi piace fare ricerche in laboratorio di scienze	<i>Poco</i>	<i>Abbastanza</i>	<i>Molto</i>

### BLOCCO 3: INTELLIGENZA MUSICALE

Mi piace cantare	<i>Poco</i>	<i>Abbastanza</i>	<i>Molto</i>
Mi piace ascoltare la musica	<i>Poco</i>	<i>Abbastanza</i>	<i>Molto</i>
Suono o suonavo uno strumento musicale	<i>Poco</i>	<i>Abbastanza</i>	<i>Molto</i>
Riconosco le stonature musicali o se chi canta è fuori tempo	<i>Poco</i>	<i>Abbastanza</i>	<i>Molto</i>
Seguo o ho seguito corsi di canto o musica	<i>Poco</i>	<i>Abbastanza</i>	<i>Molto</i>
Sento o riesco a seguire il ritmo musicale	<i>Poco</i>	<i>Abbastanza</i>	<i>Molto</i>
Canto o cantavo in un coro	<i>Poco</i>	<i>Abbastanza</i>	<i>Molto</i>
Mi ricordo facilmente una musica o una canzone dopo averla sentita poche volte	<i>Poco</i>	<i>Abbastanza</i>	<i>Molto</i>
Mi piace studiare o lavorare con una musica in sottofondo	<i>Poco</i>	<i>Abbastanza</i>	<i>Molto</i>
So leggere gli spartiti musicali	<i>Poco</i>	<i>Abbastanza</i>	<i>Molto</i>
Tamburello con le dita seguendo un ritmo musicale	<i>Poco</i>	<i>Abbastanza</i>	<i>Molto</i>

### BLOCCO 4: INTELLIGENZA CORPOREO-CINESTESICA

Mi piace fare sport	<i>Poco</i>	<i>Abbastanza</i>	<i>Molto</i>
Sono coordinat* nei movimenti	<i>Poco</i>	<i>Abbastanza</i>	<i>Molto</i>
Mi piace ballare	<i>Poco</i>	<i>Abbastanza</i>	<i>Molto</i>
Mi sento fisicamente in forma	<i>Poco</i>	<i>Abbastanza</i>	<i>Molto</i>
Mi piace lavorare con le mani (cucinare, aggiustare oggetti, truccare, pettinare, fare massaggi, etc.)	<i>Poco</i>	<i>Abbastanza</i>	<i>Molto</i>
Mi piace il movimento in generale	<i>Poco</i>	<i>Abbastanza</i>	<i>Molto</i>
Sono brav* a fare piccoli movimenti con le mani (avvitare piccole viti, infilare ago, etc.)	<i>Poco</i>	<i>Abbastanza</i>	<i>Molto</i>
Pratico sport a livello agonistico	<i>Poco</i>	<i>Abbastanza</i>	<i>Molto</i>
Mi piace comunicare con i gesti	<i>Poco</i>	<i>Abbastanza</i>	<i>Molto</i>
Preferisco una vacanza con attività in movimento (es. camminare) piuttosto che statica (es. riposare)	<i>Poco</i>	<i>Abbastanza</i>	<i>Molto</i>



Vorrei fare un lavoro di tipo fisico, piuttosto che mentale			
---	--	--	--

#### BLOCCO 5: INTELLIGENZA VISUO-SPAZIALE

Mi piace disegnare	<i>Poco</i>	<i>Abbastanza</i>	<i>Molto</i>
Ho un buon senso dell'orientamento	<i>Poco</i>	<i>Abbastanza</i>	<i>Molto</i>
So distinguere facilmente destra e sinistra	<i>Poco</i>	<i>Abbastanza</i>	<i>Molto</i>
Penso attraverso immagini	<i>Poco</i>	<i>Abbastanza</i>	<i>Molto</i>
Mi piace guardare le forme degli oggetti, degli edifici, etc.	<i>Poco</i>	<i>Abbastanza</i>	<i>Molto</i>
Mi piacciono le materie artistiche	<i>Poco</i>	<i>Abbastanza</i>	<i>Molto</i>
Quando mi sposto mi oriento bene guardando le cartine	<i>Poco</i>	<i>Abbastanza</i>	<i>Molto</i>
Leggo più facilmente mappe, schemi grafici che un testo scritto	<i>Poco</i>	<i>Abbastanza</i>	<i>Molto</i>
Posso facilmente immaginare le cose come apparirebbero dall'alto	<i>Poco</i>	<i>Abbastanza</i>	<i>Molto</i>
Mi piace la geometria	<i>Poco</i>	<i>Abbastanza</i>	<i>Molto</i>
Se chiudo gli occhi riesco a vedere immagini degli oggetti	<i>Poco</i>	<i>Abbastanza</i>	<i>Molto</i>

#### BLOCCO 6: INTELLIGENZA INTERPERSONALE

Mi piace stare con gli altri	<i>Poco</i>	<i>Abbastanza</i>	<i>Molto</i>
Mi piace lavorare in gruppo	<i>Poco</i>	<i>Abbastanza</i>	<i>Molto</i>
Mi piace ascoltare gli altri	<i>Poco</i>	<i>Abbastanza</i>	<i>Molto</i>
Frequento gruppi, associazioni, comunità etc.	<i>Poco</i>	<i>Abbastanza</i>	<i>Molto</i>
Riesco a convincere gli altri facilmente	<i>Poco</i>	<i>Abbastanza</i>	<i>Molto</i>
Mi piace aiutare gli altri	<i>Poco</i>	<i>Abbastanza</i>	<i>Molto</i>
Spesso gli amici parlano con me se hanno un problema	<i>Poco</i>	<i>Abbastanza</i>	<i>Molto</i>
Riesco a mettermi nei panni dell'altro	<i>Poco</i>	<i>Abbastanza</i>	<i>Molto</i>
Gli altri stanno volentieri con me	<i>Poco</i>	<i>Abbastanza</i>	<i>Molto</i>
Quando ho un problema parlo con gli altri per un consiglio	<i>Poco</i>	<i>Abbastanza</i>	<i>Molto</i>
Mi piacerebbe fare un lavoro in cui sto a contatto con la gente	<i>Poco</i>	<i>Abbastanza</i>	<i>Molto</i>

#### BLOCCO 7: INTELLIGENZA INTRAPERSONALE

Spesso mi piace stare da sol*	<i>Poco</i>	<i>Abbastanza</i>	<i>Molto</i>
Conosco le mie capacità e i miei punti deboli	<i>Poco</i>	<i>Abbastanza</i>	<i>Molto</i>
Imparo dagli errori che faccio	<i>Poco</i>	<i>Abbastanza</i>	<i>Molto</i>
So riconoscere e descrivere le mie sensazioni e i miei sentimenti	<i>Poco</i>	<i>Abbastanza</i>	<i>Molto</i>
Rifletto sul mio comportamento	<i>Poco</i>	<i>Abbastanza</i>	<i>Molto</i>
Spesso medito riflettendo su importanti problemi della vita	<i>Poco</i>	<i>Abbastanza</i>	<i>Molto</i>



Tengo un diario personale in cui scrivo sensazioni e ricordi	<i>Poco</i>	<i>Abbastanza</i>	<i>Molto</i>
Quando provo un disagio, in genere riesco a capire la causa	<i>Poco</i>	<i>Abbastanza</i>	<i>Molto</i>
Mi piacerebbe trascorrere una vacanza in un luogo isolato, piuttosto che con molte persone	<i>Poco</i>	<i>Abbastanza</i>	<i>Molto</i>
Preferisco studiare o lavorare da sol* piuttosto che con altri	<i>Poco</i>	<i>Abbastanza</i>	<i>Molto</i>
Di solito sono autonom* o indipendente	<i>Poco</i>	<i>Abbastanza</i>	<i>Molto</i>

[www.pipera.it](http://www.pipera.it)



**STILE ANALITICO:**

Preferisce analizzare i dettagli e i fatti concreti, secondo una logica di causa-effetto lineare. Significa che coglierà meglio le differenze tra le cose, e che avrà la sensazione di non padroneggiare bene un argomento finché non gli saranno noti tutti i particolari. Lavorerà passo dopo passo pianificando il lavoro in modo organizzato e ordinato. Prenderà decisioni basandosi più sulla logica che sull'intuito.

**STILE GLOBALE:**

Tenderà a cogliere la realtà in maniera sintetica, trascurando i dettagli e osservando l'argomento da un punto di vista d'insieme. E' portat\* a vedere le analogie, e sarà soddisfatt\* di un argomento quando ne avrà colto il senso complessivo più che i singoli particolari. Nel lavoro potrebbe risultare più caotic\*, magari facendo più cose insieme, o procedendo senza pianificazione. Nelle decisioni, procederà d'istinto.

**NAVON TEST (STILE)**

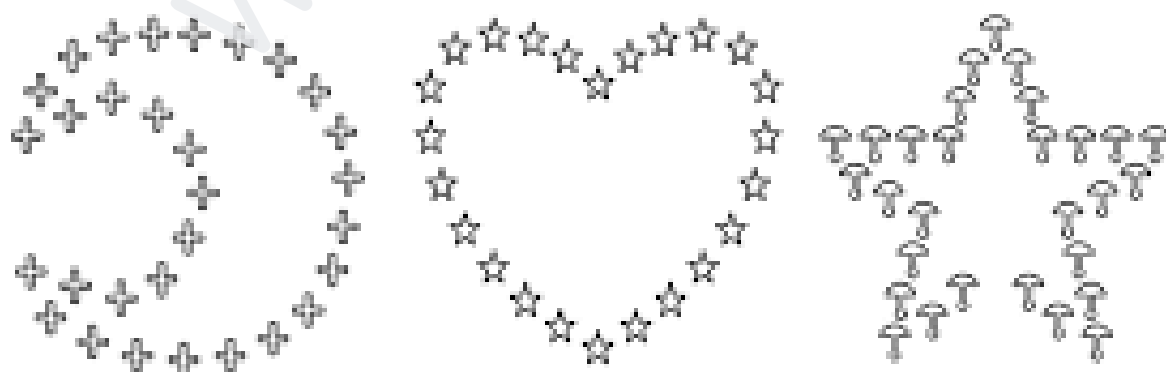
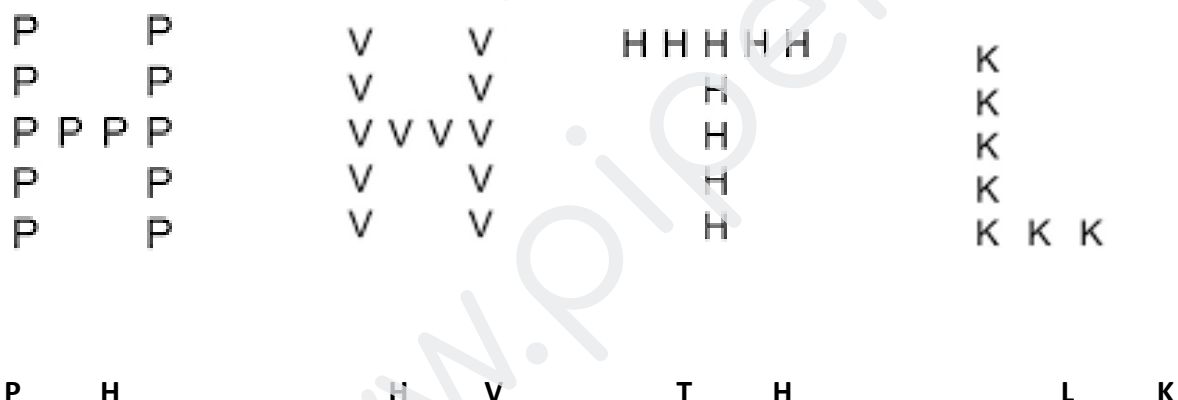



**La figura di Rey** è un test neuropsicologico utilizzabile sia con adulti che con minori. In ambito scolastico è utile per osservare l'approccio al compito dell\* student\* e aggiungere informazioni per determinare se prevale una modalità Analitica o Globale, oltre a fornire un'occasione di osservazione sull'approccio alle difficoltà e sulla capacità di mettere in atto soluzioni coerenti con il modello originale.

La figura di Rey permette inoltre di rilevare abilità di ragionamento e rievocazione anche in persone che possono avere difficoltà con istruzioni verbali (NAI, DSA, sordi).

Trial 1: Copia del modello, usando 3 colori in successione (chi somministra il compito può segnalare ad ogni terzo della prova di cambiare colore).

Trial 2: Rievocazione mnemonica dopo 10 minuti senza modello in vista, usando 3 colori in successione (chi somministra il compito può segnalare ad ogni terzo della prova di cambiare colore). (Caffarra et Al., 2002)

### FIGURA DI REY

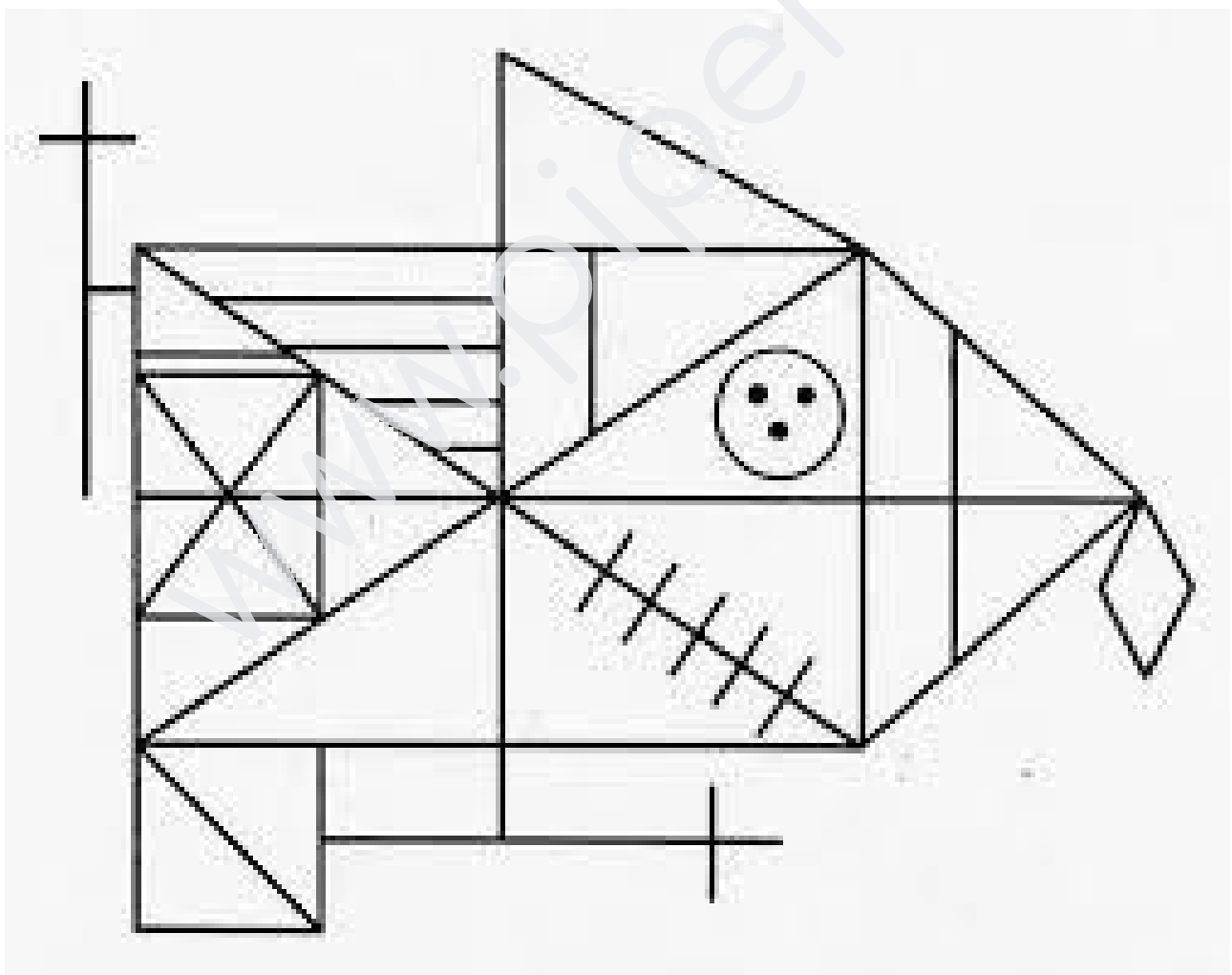



### TEST DELLA FIGURA COMPLESSA DI REY

di A. Rey, *Copia e riproduzione a memoria di figure geometriche complesse*, Parigi, 1959  
 Taratura italiana a cura di P. Caffarra et al., 2000

**Istruzioni:** il soggetto copia la figura (per una valutazione qualitativa si consiglia di fornire una successione di 6 matite di colore diverso durante la prova). Dopo 10', occupati da altri test non interferenti (di natura non visuo-spaziale), se ne richiede la riproduzione a memoria.

**Punteggio:** per ogni elemento si danno:

- 2 punti se completo e al posto giusto
- 1 punto se incompleto o al posto sbagliato
- 0,5 punti se incompleto e al posto sbagliato
- 0 punti se l'elemento è completamente mancante

Copia			
Item	Punteggio	Item	Punteggio
1		10	
2		11	
3		12	
4		13	
5		14	
6		15	
7		16	
8		17	
9		18	
<b>PUNTEGGIO TOT.</b>			

Riev. Differita			
Item	Punteggio	Item	Punteggio
1		10	
2		11	
3		12	
4		13	
5		14	
6		15	
7		16	
8		17	
9		18	
<b>PUNTEGGIO TOT.</b>			

ELEMENTI DELLA FIGURA DI REY PER LO SCORING:

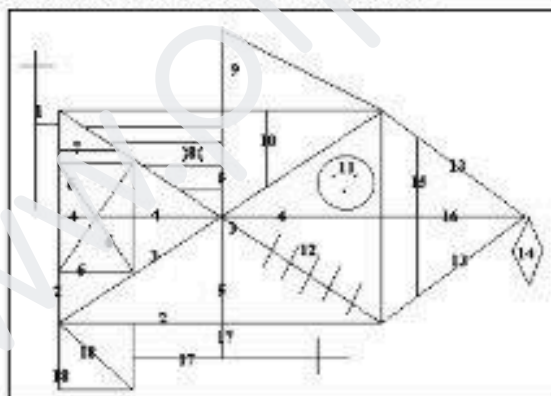

<b>Copia:</b>		<b>Riproduzione Differita (10')</b>	
<b>PUNTEGGIO GREZZO:</b>	<input type="text"/>	<b>PUNTEGGIO GREZZO:</b>	<input type="text"/>
<b>CORREZIONE:</b>	<input type="text"/>	<b>CORREZIONE:</b>	<input type="text"/>
<b>PUNTEGGIO CORRETTO:</b>	<input type="text"/>	<b>PUNTEGGIO CORRETTO:</b>	<input type="text"/>

**Cut Off Copia: 28**

**Cut Off Riprod. diff. (10'): 6.2**



### Restituzione:

Combinando i vari elementi osservati è possibile restituire una descrizione funzionale del ragazz\* in maniera narrativa.

Es. L'alunn\* mostra particolare interesse e propensione attività che rientrino all'interno dell'ambito

..... *"visuo-spaziale"* ha una buona memoria visiva, è osservatrice/tore, è dotat\* di grande memoria. Il ragionamento Visuo - Spaziale facilita il pensiero strategico e la ricerca di soluzioni al di là degli errori.....

.....

(citare le tipologia di intelligenza con punteggio maggiore: es. visuo - spaziale, corporeo)

con particolare riferimento a ... *"pensare attraverso immagini", "buon senso dell'orientamento", "immaginare facilmente come gli oggetti apparirebbero dall'alto"*

.....

(citare alcuni item specifici delle varie scale)

Di fronte ad un compito o un problema da risolvere tende ad adottare un approccio

..... (Globale/Analitico), tende a procedere .....(es. in maniera sequenziale, in maniera apparentemente caotica ma cogliendo gli elementi globali).

### Fonti materiali:

- Howard Gardner, *Formae mentis*, Feltrinelli, Milano, 2010
- Miller, *stile globale o analitico*, 1987.
- Caffarra P., Vezzadini G., Dieci F., Zonato F., Venneri A. (2002). Rey-Osterrieth Complex Figure: Normative values in an Italian population sample. *Neurological Sciences*, 22:443-447.
- Navon, David (1977). "Forest before trees: The precedence of global features in visual perception". *Cognitive Psychology*. 9 (3): 353-383.